



**ЗАДВИЖКА С ОБРЕЗИНЕННЫМ КЛИНОМ  
НЕВЫДВИЖНЫМ ШПИНДЕЛЕМ  
ФЛАНЦЕВАЯ ЧУГУННАЯ  
DN 50 – 300, PN 16**



**РУКОВОДСТВО ПОЛЬЗОВАТЕЛЯ  
ТЕХНИЧЕСКИЙ ПАСПОРТ ИЗДЕЛИЯ**



**Руководство пользователя**

1. Основные сведения .....	стр.1
2. Обозначение изделия .....	стр.1
3. Устройство и принцип работы .....	стр.2
4. Комплектность поставки .....	стр.2
5. Правила хранения и транспортировки .....	стр.3
6. Меры безопасности .....	стр.3
7. Инструкция по эксплуатации .....	стр.3
8. Инструкция по монтажу .....	стр.4

**Технический паспорт изделия**

1. Основные характеристики .....	стр.6
2. Конструкция и материалы .....	стр.6
3. Габаритные и присоединительные размеры .....	стр.7
4. Ресурс, срок службы .....	стр.8
5. Сведения о рекламациях .....	стр.8
6. Гарантийные обязательства .....	стр.11
7. Условия гарантийного обслуживания .....	стр.11

**Данные о продаже:**

Дата продажи: « \_\_\_\_ » \_\_\_\_\_ 201\_г.

Продавец:

М.П.

Покупатель:

---

## 1. ОСНОВНЫЕ СВЕДЕНИЯ

Наименование изделия      Задвижка чугунная с обрешиненным клином с невыдвижным шпинделем.

Предприятие-изготовитель    “Yantai Xingda Valve Co., Ltd”, Китай

Область применения          Для установки в качестве запорного устройства на трубопроводах холодного и горячего водоснабжения, отопления, канализации, пожаротушения, водоотведения, водоочистки, технологических трубопроводах транспортирующих среды неагрессивные к материалам изделия. Максимальная температура рабочей среды до +120°C, максимальное условное давление рабочей среды до 1,6МПа (16кгс/см<sup>2</sup>).

Настоящее руководство предназначено для ознакомления обслуживающего персонала с устройством, работой и основными техническими характеристиками изделия, а так же служит руководством по хранению, монтажу, эксплуатации и технике безопасности.

Предприятие-изготовитель оставляет за собой право вносить в конструкцию изделия изменения, направленные на улучшение и совершенствование, которые возможно не будут отражены в настоящем руководстве.

## 2. ОБОЗНАЧЕНИЕ ИЗДЕЛИЯ

**РПМ 30вч39р**

**РПМ 30** – клиновья фланцевая задвижка с невыдвижным шпинделем

**вч** - материал корпуса высокопрочный чугун (ВЧ50)

**39** – ручное управление (маховик)

**р** - материал уплотнения затворной части (обрешиненный клин)

**Ду (DN)** - 50 - 300 мм

**Ру (PN)** - 1.6 МПа (16кгс/см<sup>2</sup>)

## 6. ГАРАНТИЙНЫЕ ОБЯЗАТЕЛЬСТВА

6.1. Изготовитель гарантирует соответствие задвижки требованиям безопасности и настоящему паспорту при соблюдении Потребителем условий эксплуатации, монтажа, транспортировки и хранения.

6.2. Гарантийный срок эксплуатации 30 месяцев, со дня ввода в эксплуатацию, но не более 36 месяцев со дня отгрузки Потребителю. Гарантийная наработка не менее 500 циклов.

6.3. Гарантийные обязательства распространяются на все дефекты, возникшие по вине завода-производителя.

6.4. Гарантия не распространяется на дефекты, возникшие в случаях:

- нарушения паспортных режимов хранения, монтажа, эксплуатации, испытания и обслуживания изделия;
- наличия следов воздействия веществ, агрессивных к материалам изделия
- наличия повреждений, вызванных пожаром, стихией, форс-мажорными обстоятельствами
- повреждений, вызванных неправильными действиями Потребителя
- наличия механических повреждений или следов вмешательства в конструкцию изделия.

## 7. УСЛОВИЯ ГАРАНТИЙНОГО ОБСЛУЖИВАНИЯ

7.1 Претензии по качеству товара могут быть предъявлены в течение гарантийного срока. Неисправные изделия, в течение гарантийного срока, ремонтируются или обмениваются на новые бесплатно. Решение о замене или ремонте изделия принимает компания ООО «РОСТПРОМ» (тел/факс +7 (495) 6461169. Замененное изделие или его части, полученные в результате ремонта, переходят в собственность ООО «РОСТПРОМ».

7.2. Затраты, связанные с демонтажом и транспортировкой неисправного изделия в период гарантийного срока, Потребителю не возмещаются.

7.3. В случае необоснованной претензии затраты на диагностику и экспертизу изделия оплачиваются Заказчиком.

7.4. Изделия принимаются в гарантийный ремонт (а так же при возврате) полностью укомплектованными.

5,7,8 настоящего руководства.

5.2. Рекламация не принимается без отметки в Таблице №6 настоящего раздела об установке задвижки и акта с указанием причины, по которой задвижка не пригодна к дальнейшей эксплуатации.

**Сведения об установке/снятии задвижки в эксплуатации.**

Таблица №6

Дата уст.	Наименование объекта установки	Дата снятия	Причина снятия	Наименование организации, подпись лица, проводившего установку/снятие

**3. УСТРОЙСТВО И ПРИНЦИП РАБОТЫ**

Задвижка состоит из корпуса, крышки и устройства открытия и закрытия прохода рабочей среды через корпус.

Закрытие производится вращением по часовой стрелке шпинделя, закрепленного в осевом направлении. Вращение производится маховиком, закрепленном на шпинделе или иным устройством у задвижек без маховика. При вращении шпинделя гайка, соединенная с обрезиненным клином, движется поступательно, производя опускание клина до плотного соприкосновения его покрытых резиной поверхностей с внутренней диаметральной поверхностью корпуса задвижки, т.е. до полного перекрытия прохода.

Открытие задвижки производится вращением шпинделя против часовой стрелки, порядок перемещения клина – обратный.



**4. КОМПЛЕКТНОСТЬ ПОСТАВКИ.**

Наименование	Количество, шт.	Примечания
Задвижка с обрезиненным клином невыедным шпинделем, чугунная, фланцевая	1	
Паспорт, руководство пользователя	1	

Транспортировка и хранение по ГОСТ5762.

При хранении и транспортировке задвижка должна быть в положении неплотного закрытия, т.е. клин должен неплотно соприкасаться с поверхностью корпуса – без деформации резины.

Хранение задвижек осуществляется в закрытых помещениях с естественной вентиляцией при температуре окружающего воздуха от минус 40°С до плюс 50°С.

Транспортировка задвижек может осуществляться любым видом транспорта. При этом установка задвижек на транспортные средства должна исключать возможность ударов друг о друга и появление механических повреждений. Внутренние поверхности должны быть защищены от загрязнений.

При погрузке и разгрузке задвижек строповку следует производить за корпус, бросать задвижку не допускается.

**6. МЕРЫ БЕЗОПАСНОСТИ**

Безопасность эксплуатации задвижек обеспечивается выполнением требований разделов 7,8 настоящего руководства.

Безопасность конструкции задвижек по ГОСТ 12.2.063.

Персонал, обслуживающий задвижки, должен пройти инструктаж по технике безопасности, быть ознакомлен с руководством по эксплуатации и обслуживанию на объекте, иметь индивидуальные средства защиты.

При монтаже, эксплуатации и демонтаже необходимо соблюдать правила техники безопасности, установленные на объекте.

**7. ИНСТРУКЦИЯ ПО ЭКСПЛУАТАЦИИ**

7.1. При эксплуатации необходимо соблюдать следующие основные условия, обеспечивающие нормальную работу задвижки:

- монтаж задвижки выполнить в соответствии с разделом 8 настоящего руководства
- использовать задвижку в режиме регулировки не допускается
- использовать задвижку на рабочие параметры, превышающие указанные в таблице 2 не допускается
- пробное давление  $P_{пр}$  при опрессовке трубопровода не должно превышать значений, указанных в таблице 2 настоящего руководства. При этом задвижка должна быть в открытом положении , а присоединение к

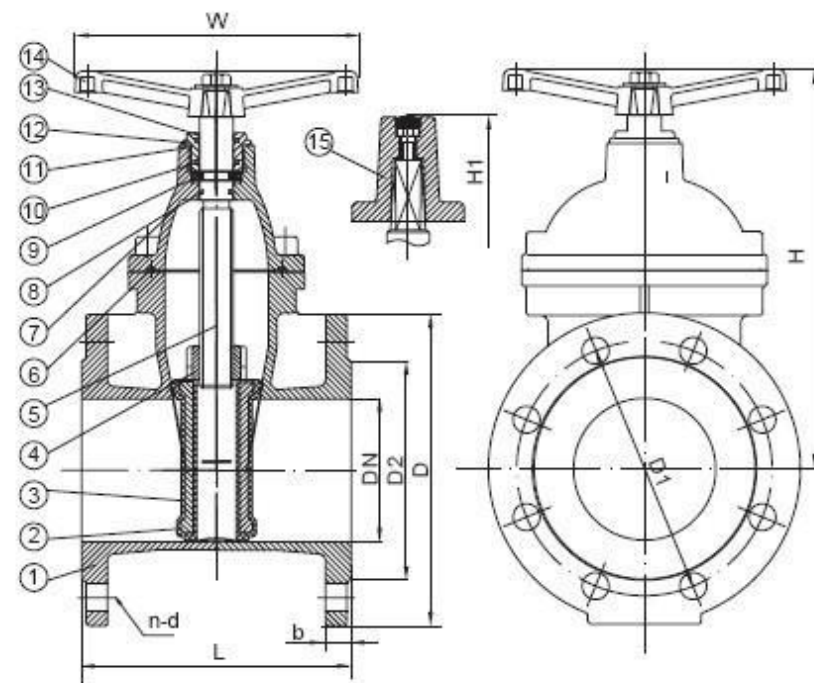

**4. РЕСУРС, СРОК СЛУЖБЫ**

4.1. Надежность задвижек должна соответствовать значениям Таблицы №5.

Таблица №5

Наименование параметра	Значение параметра
Средняя наработка на отказ, циклов	1500
Средний ресурс до списания, циклов	4500
Средний срок службы до списания, лет	16

**5. СВЕДЕНИЯ О РЕКЛАМАЦИЯХ**

5.1. Изготовитель не принимает рекламации, если задвижка вышла из строя по вине потребителя и несоблюдении указаний, приведенных в разделах

2.2. Перечень деталей задвижки и материалов изготовления приведен в Таблице №3. Нумерация в Таблице №3 соответствуют номерам позиций на Рисунке №1.

Таблица №3

№	Деталь	Материал
1	Копус	Чугун GGG50
2	Клин	Чугун GGG50
3	Покрытие клина	EPDM EN 681-1
4	Ведущая гайка клина	Латунь HMn-58-2-2
5	Шток	Нержавеющая сталь X20 Cr13
6	Прокладка крышки корпуса	EPDM EN 681-1
7	Крышка корпуса	Чугун GGG50 (вч50)
8	Уплотнительное кольцо	EPDM EN 681-1
9	Манжета	Нержавеющая сталь X20 Cr13
10	Уплотнительное кольцо	EPDM EN 681-1
11	Уплотнительное кольцо	EPDM EN 681-1
12	Стопорное кольцо	Латунь HMn-58-2-2
13	Пылезащитное кольцо	EPDM EN 681-1
14	Маховик	Чугун GGG50
15	Колпачок штока	Чугун GGG50

### 3. ГАБАРИТНЫЕ И ПРИСОЕДИНИТЕЛЬНЫЕ РАЗМЕРЫ

3.1. Основные габаритные и присоединительные размеры приведены в Таблице №4. Нумерация в Таблице №3 соответствуют номерам позиций на Рисунке №1.

Таблица №4

DN	L	D	b	D1	D2	n-d	H	W	KG
50	150	165	19	125	99	4-19	195	160	11
60	170	175	19	135	108	4-19	225	180	14
65	170	185	19	145	118	4-19	225	180	14
80	180	200	19	160	132	8-19	255	200	17
100	190	220	19	180	156	8-19	285	200	21
125	200	250	19	210	184	8-19	345	220	29
150	210	285	19	240	211	8-23	385	250	38
200	230	340	20	295	266	12-23	465	280	58
250	250	400	22	355	319	12-28	565	320	90
300	270	455	24.5	410	370	12-28	645	350	120

трубопроводу должно быть герметичным.

- задвижка должна открываться на полный проход, дросселирование среды при частично открытом затворе не допускается.

7.2. Задвижки должны использоваться строго по назначению в соответствии с указанием в технической документации.

7.3. Проводимая среда не должна содержать твердых частиц и должна соответствовать СанПиН 2.1.4.1074.

7.4. Перед началом эксплуатации необходимо определить фактическое число оборотов шпинделя для полного открытия или закрытия задвижки.

7.5. Во время эксплуатации следует проводить периодические осмотры и технические освидетельствования в сроки, установленные правилами и нормами организации, эксплуатирующей трубопровод.

7.6. При осмотрах проверить: общее состояние задвижки, состояние крепежных соединений, герметичность уплотнений выхода шпинделя и прокладок фланцевых соединений.

7.7. При техническом освидетельствовании, а также после ремонта задвижки подвергаются внутреннему осмотру и гидравлическому испытанию в соответствии с ГОСТ5762.

7.8. Все обнаруженные неисправности должны быть устранены. Возможные неисправности, их причины и способы их устранения приведены в таблице №1.

### 8. ИНСТРУКЦИЯ ПО МОНТАЖУ

8.1. Транспортирование задвижки к месту монтажа должно исключать возможность загрязнения и попадания посторонних предметов во внутреннюю полость задвижки.

8.2. Перед монтажом необходимо проверить состояние внутренних полостей задвижки и ее работоспособность.

8.3. Проверку производить путем трехкратного открытия и закрытия задвижки, при этом подвижные части должны перемещаться плавно, без рывков и заеданий.

8.4. При установке задвижки на трубопровод необходимо, чтобы фланцы на трубопроводе были установлены без перекосов, а болтовые отверстия точно совпадали с отверстиями на фланцах задвижки. Концы трубопровода, смежные с задвижкой, должны быть закреплены. Монтаж задвижек производить между фланцами.

8.5. При монтаже задвижек необходимо предусмотреть тепловую компенсацию трубопровода.

- 8.6. Задвижка должна быть установлена на прочном основании, исключая воздействие массы задвижки на трубопровод.
- 8.7. После установки задвижки на трубопровод проверить легкость хода механизмов, герметичность прокладочных соединений и уплотнения выхода шпинделя.
- 8.8. При гидравлическом испытании трубопровода на прочность и герметичность, задвижки должны быть полностью открыты.
- 8.9. Задвижки не должны испытывать нагрузок от трубопровода (изгиб, сжатие, растяжение, кручение, перекосы, неравномерность затяжки крепежа).
- 8.10. Задвижки устанавливаются в местах, доступных для осмотра и технического обслуживания.
- 8.11. Перед установкой задвижек полость трубопровода должна быть очищена от инородных включений, а именно: грязь, окалина, песок и т.д.

Таблица №1

Неисправность, внешнее проявление	Причина	Способ устранения
Нарушение герметичности прокладочных соединений, течь через стык.	Недостаточно уплотнена прокладка. Ослабление затяжки винтов.	Затянуть винты.
	Разрушение прокладки	Заменить прокладку
Нарушение герметичности уплотнений выходного шпинделя.	Износ уплотнений колец и манжет.	Заменить кольца или манжету.
Неполное открытие или закрытие задвижки.	Повреждение резьбы шпинделя или гайки. Попадание посторонних предметов под клин.	Снять задвижку с трубопровода и отремонтировать.
Нарушение уплотнения задвижки. Течь по проходу при полностью закрытой задвижке.	Износ или повреждение уплотняющей резины на клине.	Снять задвижку с трубопровода и отремонтировать.

## ТЕХНИЧЕСКИЙ ПАСПОРТ ИЗДЕЛИЯ

### 1. ОСНОВНЫЕ ХАРАКТЕРИСТИКИ

Таблица №2

Наименование параметра	Характеристика
Цвет корпуса	синий
Температура рабочей среды, °С	не более +120
Рабочая среда	вода, сточные воды, жидкие неагрессивные среды (СанПиН 2.1.4.1074)
Давление номинальное PN МПа (кгс/см <sup>2</sup> )	1,6 (16)
Класс герметичности по ГОСТ9544-93	A
Температура окружающей среды, °С	от -15 до + 40
Управление	ручное
Присоединение к трубопроводу	фланцевое по ГОСТ 12815
Рабочее положение задвижки	любое, кроме маховиком вниз
Направление подачи рабочей среды	любое
Коэффициент гидравлического сопротивления, не более	0,2
Покрытие	эпоксидно-порошковое

### 2. КОНСТРУКЦИЯ И МАТЕРИАЛЫ

2.1. Корпус, крышка и клин задвижки изготовлены из высокопрочного чугуна GGG50 (аналог ВЧ50) и покрыт эпоксидным полимерным составом внутри и снаружи, что полностью предохраняет задвижку от коррозии. Цвет корпуса синий. Задвижки подходят для безколдезной установки. Стальные болты утоплены в корпус и защищены изолирующими вставками. Покрытие клина и уплотнительные кольца выполнены из EPDM (этиленпропиленового вулканизированного каучука). Уплотнения не требуют технического обслуживания. Задвижки соответствуют классу герметичности «А» и требованиям по ГОСТ 5762-2002, 9544-2005. По устойчивости к воздействию температуры и влажности окружающего воздуха соответствуют климатическому исполнению УХЛ категории размещения ГОСТ 15150.

